

Heidelberger Stehgerät Jumbo für Stehorthesen

Für Kleinkinder von ca. 1 bis ca. 5 Jahre und Körpergröße von ca. 65 cm bis ca. 110 cm geeignet

REHATEC®

Kostenvoranschlag

Absender / Rechnungsadresse

Bestellung

Versandadresse

Besteller

Datum

Kommission

Hallo, ich bin Jumbo. Ich helfe Kleinkindern bei ihrem Stehtraining. Mich kannst du ganz einfach mit einer Stehorthese kombinieren.



Abbildung entspricht nicht der Grundausrüstung | Maßtoleranzen $\pm 3\%$

Grundausrüstung

- Standfüße
- Therapietisch gerade
- Tischtiefenverstellung

Basisdaten

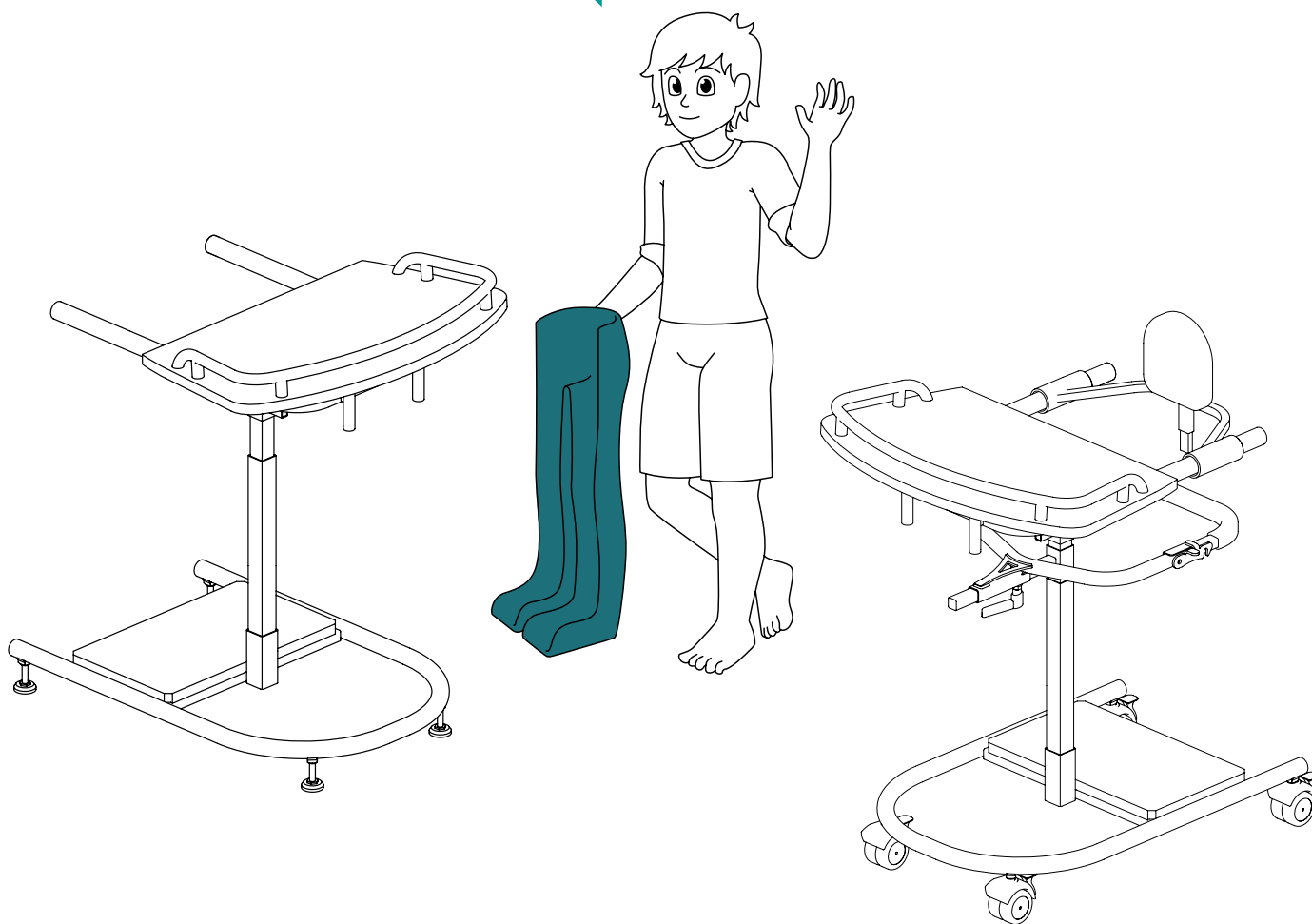
- Typ 107.1 Max. Benutzergewicht: 40 kg
Max. Tischhöhe: 65 cm

Hilfsmittelnummer

- | | |
|------------------------|---------------|
| Typ 107.1 (mit Rollen) | 28.29.01.1039 |
| (ohne Rollen) | 28.29.01.0026 |

Weitere technische Daten finden Sie auf www.rehatec.com -> Downloads. Oder fordern Sie diese einfach per eMail, FAX oder Post an!

Preise gültig bis 31.12.2021. Preise zzgl. ges. MwSt. © Vervielfältigung nur mit Genehmigung der Rehatec GmbH erlaubt.

Technische Änderungen vorbehalten. Es gelten unsere Allgemeinen Geschäftsbedingungen. Diese finden Sie auf www.rehatec.com.

Mit einer Bestellung bestätigen Sie automatisch unsere AGB gelesen und akzeptiert zu haben.

Rehatec® GmbH, In den Kreuzwiesen 35, 69250 Schönau, Tel. (06228) 9136-0, Fax. (06228) 9136-99, info@rehatec.com, www.rehatec.com

Seite 1

17.09.21

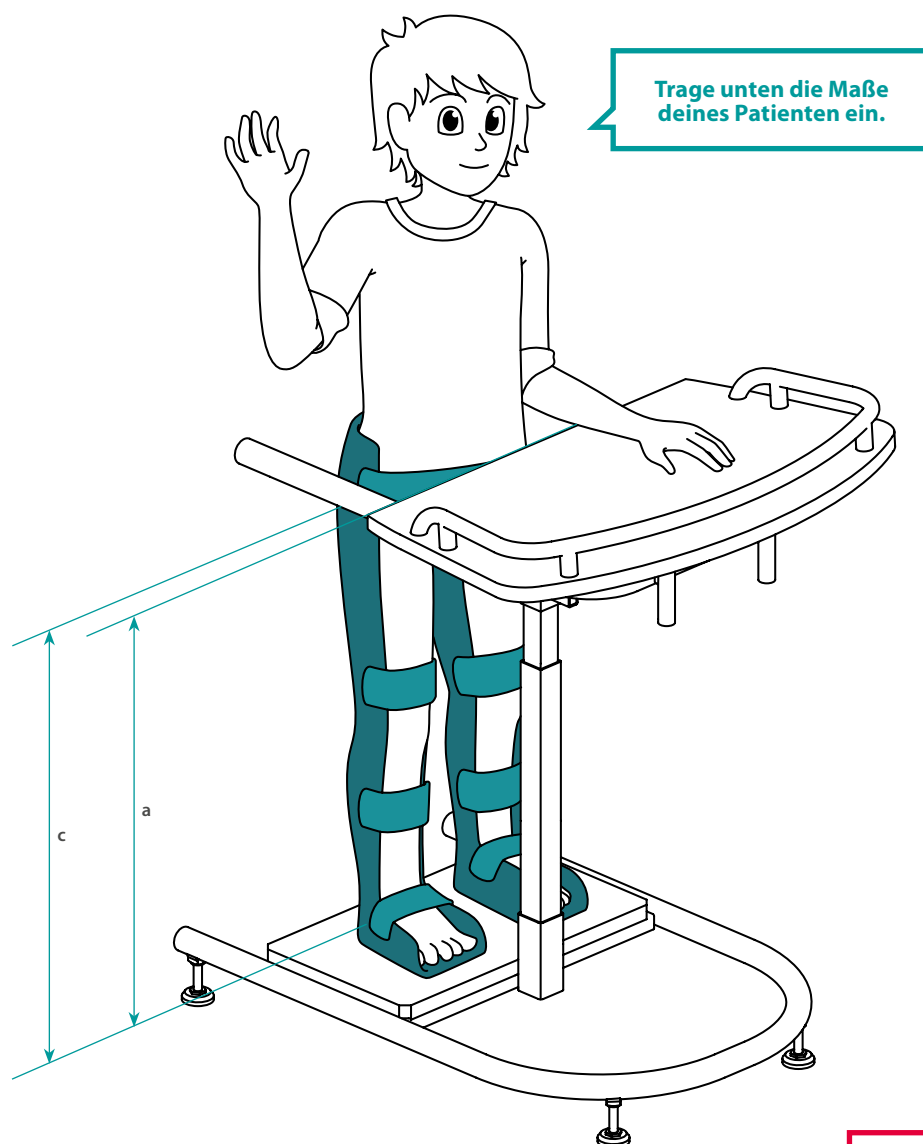

Maße Grundmodelle/Patientenmaße			
Tischhöhe* (a)	Höhe Beckenmitte (c)	Körpergröße	Patientengewicht
35 – 65 cm	28 – 53 cm	max. 110 cm	max. 40 Kg
cm	cm	cm	kg

***ACHTUNG:**
Aus bautechnischen Gründen beträgt der Abstand zwischen der Tischhöhe (a) und der Höhe Beckenmitte (c) mindestens 15 cm!

Maßtoleranzen ±3%

Maße			
max. Einstiegsbreite	Gesamtbreite	Gesamtlänge	Tischaufnahme Innenbreite
39 cm	64 cm	80 cm	34 cm

Bewegungsmuster Patient	
Aktiv (hyperaktiv)	Passiv (hypoton)

Variante	
Stehgerät Jumbo für Stehorthesen Code 107.1	
Jumbo für Stehorthesen	1.675,-€

Bezugsfarben einfarbig

Skai Blau Atoll (N20018)

weitere Skai-Farben auf Anfrage möglich

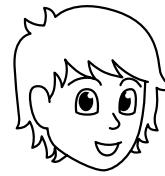

Bitte gebe die Bezugsfarbe deines Jumbo an. Solltest du eine Rückenpelotte und / oder Kopfstütze bestellen, wird diese dann in dieser Farbe geliefert.

Gestellfarben

Reinweiß (RAL 9010)	Bordeauxviolet (RAL 4004)	Leuchtgrün (RAL 6038)
Narzissengelb (RAL 1007)	Ultramarinblau (RAL 5002)	Anthrazitgrau matt (RAL 7016m)
Leuchtgelb (RAL 1026)	Verkehrsblau metallic*	Silber metallic*
Reinorange (RAL 2004)	Perlnachtblau matt (RAL 5026)	Anthrazit metallic*
Leuchtorange (RAL 2005)	Wasserblau (RAL 5021)	Graphitschwarz matt (RAL 9011m)
Rubinrot (RAL 3003)	Lichtgrün (RAL 6027)	Tiefschwarz glanz (RAL 9005g)
Perl Rubinrot matt (RAL 3032)	Gelbgrün (RAL 6018)	
Erikaviolett (RAL 4003)	Perlgrün matt (RAL 6035)	

*** keine RAL Farben**

Farbdarstellungen nur als Übersicht. Alle Farbdetails auf www.rehatec.com

Gestell			
Transportrollen mit Feststellbremsen, 75 mm Code 1005593	Wand- und Möbelschutz Code 1018607	Untergestell Multi Code 110	Schwenkarmbeckenrahmen Code 1017780
		inkl. Tischplattenschrägverstellung Gestell kantelbar bis 20°	Hinteres Rohr gepolstert
Satz 239,-€	Satz 101,-€	Aufpreis 350,-€	Stück 448,-€

Therapietisch			
Tischplattenschrägverstellung Code 10056	Tischumrandung Code 10011	Parallelverstellbare Armauflagen Code 1018736 In der Breite verstellbar	Befestigungsösen Code 1017795 zur Befestigung der Stehorthese an der Tischaufnahme
Bei Untergestell Multi inklusive			
Aufpreis 129,-€	Satz 141,-€	Aufpreis 181,-€	Paar 123,-€

