

# Therapiestuhl Nele Gr. Mini

REHATEC®

Modell 2020

## Kostenvoranschlag

Absender / Rechnungsadresse

## Bestellung

Versandadresse

Besteller

Datum

Kommission

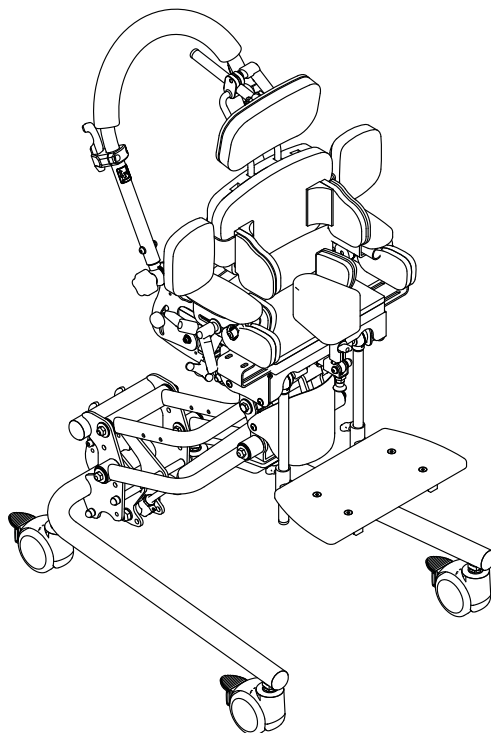

Hallo, ich bin Nele.  
Durch mein Baukastensystem  
passe ich mich perfekt an  
Deine Bedürfnisse an und  
wachse mit Dir mit.



Abbildung entspricht nicht der Grundausstattung | Maßtoleranzen  $\pm 3\%$

### Grundausstattung Nele

- Standarduntergestell „Noah“ mit Gasfeder-Höhenverstellung, diagonal verlaufend
- Sitzkantelung ( $-0^\circ$  bis  $40^\circ$ ) durch Gasdruckfeder
- Sitz- und Beckeneinheit mit Polstern und Bezügen
- Sitz tiefenverstellbar
- Armlehnen
- 4 Transportrollen, feststellbar
- Fußbank, durchgehend mit Fußbankaufnahme
- Schiebebogen an der Sitzeinheit
- Rückenverstellung von  $-10^\circ$  bis  $35^\circ$

### Hilfsmittelnummer

26.11.05.0042

**Nele mit Untergestell Noah**  
höhen- und neigungsverstellbar  
(siehe Maße), für jegliche Kinder-  
gartentischhöhen geeignet!

### Maximale Belastung

30 kg

Weitere technische Daten finden Sie auf [www.rehatec.com](http://www.rehatec.com) -> Downloads. Oder fordern Sie diese einfach per eMail, FAX oder Post an!

Gültig bis auf Widerruf ab 01.01.2024. © Vervielfältigung nur mit Genehmigung der Rehatec® GmbH erlaubt.

Technische Änderungen vorbehalten. Es gelten unsere Allgemeinen Geschäftsbedingungen. Diese finden Sie auf [www.rehatec.com](http://www.rehatec.com).

Mit einer Bestellung bestätigen Sie automatisch unsere AGB gelesen und akzeptiert zu haben.

Rehatec® GmbH, In den Kreuzwiesen 35, 69250 Schönau, Tel. (06228) 9136-0, Fax. (06228) 9136-99, [info@rehatec.com](mailto:info@rehatec.com), [www.rehatec.com](http://www.rehatec.com)

Seite 1

01.04.24

1025397\_0.9

# Patientenmaße und Konfiguration

Therapiestuhl Nele Gr. Mini – Modell 2020

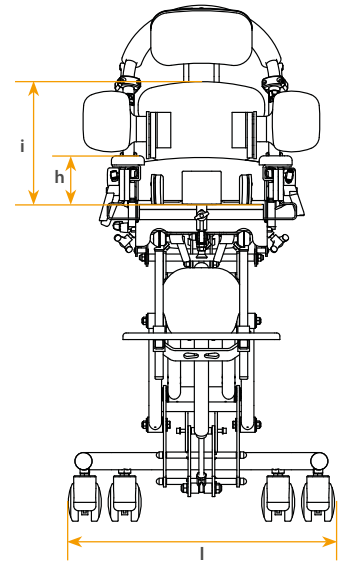
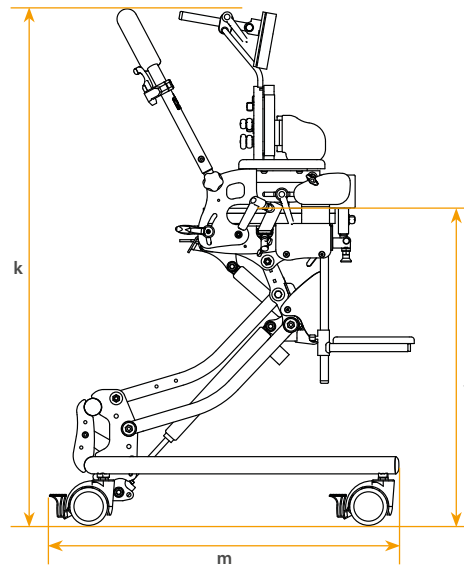
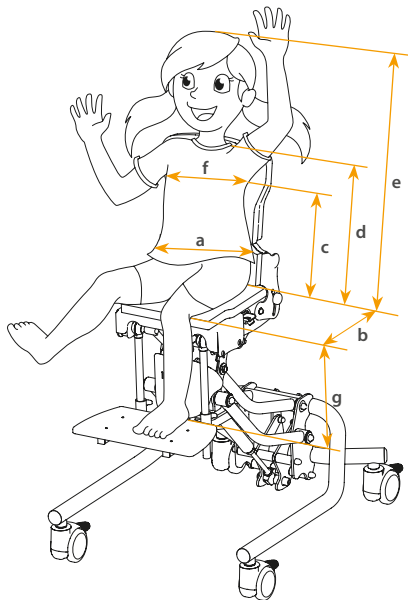

Patientenmaße				
(c) Sitz-Achselhöhe	(d) Sitz-Schulterhöhe	(e) Sitz-Scheitelhöhe	Patientengewicht <sup>(1)</sup>	Körpergröße
cm	cm	cm	kg	cm

<sup>(1)</sup> Pflichtfeld.

Bewegungsmuster Patient
<b>Stereotypes Verhalten</b> (z.B. permanentes Schaukeln)*

\* bitte prüfen Sie aufgrund der stereotypen Verhaltensweise, ob noch spezielle Anpassungen an dem Hilfsmittel erforderlich sein könnten

Gerätemaße						
Gr.	(a) Sitzbreite	(b) Sitztiefe			(f) Thoraxbreite	(g) Unterschenkellänge <sup>(2)</sup>
		Standard	verkürzt	verlängert		
Mini	14 - 23 cm	17 - 27 cm	12 - 22 cm	—	14,5 - 20 cm	10 - 24,5 cm
	cm			cm	cm	cm

<sup>(2)</sup> Unterschenkellänge mit Wadenpolster siehe Wadenpolster Maßtabelle.

Gr.	(h) Armlehnenhöhe	(i) Rückenhöhe		
		Mini	extra kurz	kurz
Mini	12,5 - 16,5 cm	24 - 27,5 cm	28 - 32,5 cm	32,5 - 39 cm

Gr.	(j) Sitzhöhe	(k) Höhe gesamt	(l) Breite gesamt	(m) Länge gesamt	Körpergröße	Maximale Belastung
Mini	27,5 - 63 cm <sup>(3)</sup>	107 cm	53 cm	69 cm	ca. 65 - 95 cm	30 kg

<sup>(3)</sup> Mit 75 mm Transportrollen (Standard).

Weitere technische Daten finden Sie auf [www.rehatec.com](http://www.rehatec.com) -> Downloads. Oder fordern Sie diese einfach per eMail, FAX oder Post an!

Gültig bis auf Widerruf ab 01.01.2024. © Vervielfältigung nur mit Genehmigung der Rehatec® GmbH erlaubt.

Technische Änderungen vorbehalten. Es gelten unsere Allgemeinen Geschäftsbedingungen. Diese finden Sie auf [www.rehatec.com](http://www.rehatec.com).

Mit einer Bestellung bestätigen Sie automatisch unsere AGB gelesen und akzeptiert zu haben.

Rehatec® GmbH, In den Kreuzwiesen 35, 69250 Schönau, Tel. (06228) 9136-0, Fax. (06228) 9136-99, info@rehatec.com, www.rehatec.com

## Nele

### Standard-Untergestell, mit Gasfeder Höhenverstellung

Code 1025334  
Bereifung bitte unten wählen.

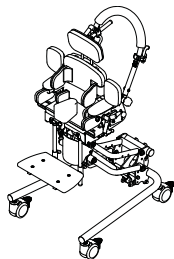

Gr. Mini

2.687,- €

Weitere Optionen wie z.B. elektrische Höhenverstellung, hydraulische Höhenverstellung und Outdoor-Untergestell auf Anfrage möglich

## Gestellfarben

<input type="checkbox"/> Reinweiß (RAL 9010)	<input type="checkbox"/> Perlnachtblau matt (RAL 5026)
<input type="checkbox"/> Narzissengelb (RAL 1007)	<input type="checkbox"/> Wasserblau (RAL 5021)
<input type="checkbox"/> Leuchtgelb (RAL 1026)	<input type="checkbox"/> Lichtgrün (RAL 6027)
<input type="checkbox"/> Reinorange (RAL 2004)	<input type="checkbox"/> Gelbgrün (RAL 6018)
<input type="checkbox"/> Leuchtorange (RAL 2005)	<input type="checkbox"/> Perlgrün matt (RAL 6035)
<input type="checkbox"/> Rubinrot (RAL 3003)	<input type="checkbox"/> Leuchtgrün (RAL 6038)
<input type="checkbox"/> Perlrubinrot matt (RAL 3032)	<input type="checkbox"/> Anthrazitgrau matt (RAL 7016m)
<input type="checkbox"/> Erikaviolett (RAL 4003)	<input type="checkbox"/> Silber metallic* (* keine RAL Farben)
<input type="checkbox"/> Bordeauxviolett (RAL 4004)	<input type="checkbox"/> Anthrazit metallic*
<input type="checkbox"/> Ultramarinblau (RAL 5002)	<input type="checkbox"/> Graphitschwarz matt (RAL 9011m)
<input type="checkbox"/> Verkehrsblau (RAL 5017)	<input type="checkbox"/> Tiefschwarz glanz (RAL 9005g)

Farbdarstellungen nur als Übersicht. Alle Farbdetails auf [www.rehatec.com](http://www.rehatec.com)

## Bezugsfarben einfarbig Kunstleder

### Hochwertige Skaibezüge

<input type="checkbox"/> Blau	<b>NEU</b>	(N6461453)
<input type="checkbox"/> Rot		(N6461454)

Aufpreis (Sonderbau) 263,- €

Vergiss nicht, die Farben für deine Nele auszuwählen. Sie ist für den Bestellvorgang wichtig!

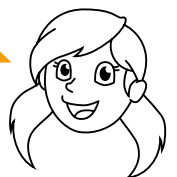

## Bezugsfarben einfarbig

### Hochwertige Microfaserbezüge

Waschbar bis 40 Grad

<input type="checkbox"/> Flieder	(N20080)
<input type="checkbox"/> Blau	(N20081)
<input type="checkbox"/> Grün	(N20082)

### Hochwertiger Trevira® CS Bezug, universalgestrickt

<input type="checkbox"/> Rot*	(GU703)
<input type="checkbox"/> Grau*	(GU709)

\*Aufpreis 104,-€ (nicht rabattfähig)

## Sitztiefe\*

### Standard

Standardtiefe

### Optional

Verkürzt (Code 1010421)

\*sollte nichts ausgewählt werden, dann wird die Standard-Sitztiefe geliefert

## Personalisierung

### Aufkleber Wunschtext

Code 5185

- Folie weiß  
 Folie schwarz

Wunschtext:

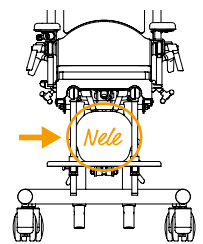

Optional (kostenlos)

## Bereifung

### Transportrollen 75 mm, mit Feststellbremsen (1)

Code 1005593



### Lenkrollen 100 mm, mit Totalfeststellung

Code 1022143

Code für Mini 1026094

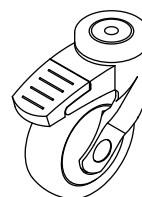

**Achtung:** Die Sitzhöhe verändert sich um 6 cm

### Wand- und Möbelschutz

Die Gesamtbreite erweitert sich um 4 cm!

Für Rollen	Code
75 mm	1018607
100 mm	1022293

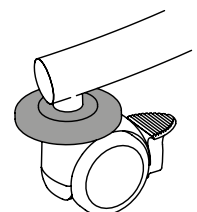

Satz/Standard

Satz/Aufpreis

101,- €

Satz/Aufpreis

117,- €

Weitere technische Daten finden Sie auf [www.rehatec.com](http://www.rehatec.com) -> Downloads. Oder fordern Sie diese einfach per eMail, FAX oder Post an!

Gültig bis auf Widerruf ab 01.01.2024. © Vervielfältigung nur mit Genehmigung der Rehatec® GmbH erlaubt.

Technische Änderungen vorbehalten. Es gelten unsere Allgemeinen Geschäftsbedingungen. Diese finden Sie auf [www.rehatec.com](http://www.rehatec.com).

Mit einer Bestellung bestätigen Sie automatisch unsere AGB gelesen und akzeptiert zu haben.

Rehatec® GmbH, In den Kreuzwiesen 35, 69250 Schönau, Tel. (06228) 9136-0, Fax. (06228) 9136-99, [info@rehatec.com](mailto:info@rehatec.com), [www.rehatec.com](http://www.rehatec.com)

### Rücken

**Rücken Mini**  
Code 1009325

**Rücken extra kurz**  
Code 1019514-0

**Rücken kurz**  
Code 1009747

**Angegebene Sitz-Schulterhöhe:      cm**

Gr.	a	b	c	d
Mini	24-27,5cm	23cm	8,5cm	14,5cm

Gr.	a	b	c	d
0	28-32,5 cm	25 cm	12 cm	13 cm

Gr.	a	b	c	d
0	32,5-39 cm	25 cm	12 cm	18 cm

**Stück** **203,- €**

**Stück** **203,- €**

**Stück** **203,- €**

Für eine detaillierte Übersicht der Rücken- & Becken-Kombinationen

oder QR-Code scannen:

### Rückenzubehör

**Rücken abnehmbar**  
Code 5186

Einfache und schnelle wAbnahme des Rückens

**Optional (Kostenlos)**

### Schiebebogen

**Schiebebogen am Sitz, winkelverstellbar**

Winkelverstellbar durch Rasterverstellung  
Farbe: **Eloxal Silber**

Code	a
1009459	45 cm

**Standard**

**Schiebebogen am Sitz, höhen- und winkelverstellbar**

Winkelverstellbar durch Rasterverstellung, höhenverstellbar durch Klemmung  
Farbe: **Schiebebogen Eloxal Silber, Auszugsrohr Schwarz**

Code	a
1010564	59,5 - 69,5 cm

**Aufpreis** **136,- €**

### Therapietisch steckbar

**Therapietisch (Holz), steckbar, Umrandung und Halterung, mit Ausschnitt**

Halterungen einzeln in der Breite verstellbar, Tischplatte **ohne Lochbohrungen**.

Code	a (Tiefe)	b (Breite)	c (Tiefe Ausschnitt)	d (Breite Ausschnitt)
1016671	40 cm	45 cm	14 cm	30 cm

**Stück** **261,- €**

**Therapietisch (Holz), steckbar, Umrandung und Halterung, ohne Ausschnitt**

Code	a (Tiefe)	b (Breite)
1016671-5	40 cm	45 cm

**Stück** **261,- €**

## Therapietisch abklappbar

**Therapietisch (Holz), abklappbar, Umrandung und Halterung, mit Ausschnitt**

Halterung in der Breite verstellbar, Tischplatte **ohne Lochbohrungen**.

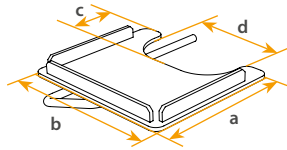

Code	a (Tiefe)	b (Breite)	c (Tiefe Ausschnitt)	d (Breite Ausschnitt)
1016774	40 cm	45 cm	14 cm	30 cm

**Stück** **261,- €**

**Therapietisch (Holz), abklappbar, Umrandung und Halterung, ohne Ausschnitt**

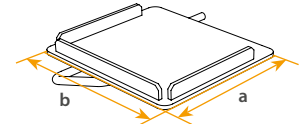

Code	a (Tiefe)	b (Breite)
1016774-5	40 cm	45 cm

**Stück** **261,- €**

## Therapietischzubehör

**Therapietischpolster**  
Code 1018009

2 cm dick, in Kunstleder schwarz

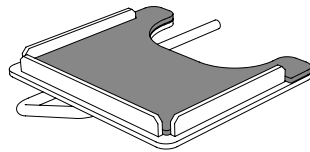

**Nur für Tisch mit Ausschnitt möglich!**

**Aufpreis** **137,- €**

## Fußbänke

**Fußbank, durchgehend**  
Code 1010308

Kniewinkel verstellbar, Fußwinkel **fest**

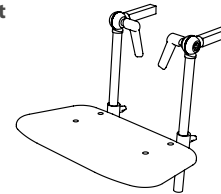

**Welches Material möchtest du für deine Fußbank? Wenn du keines wählst, wird standardmäßig eine Holzfußbank geliefert.**

**Holz/Standard Metall**

## Fußbänke

**Fußbank, geteilt**  
Code 1010309

Kniewinkel verstellbar, Fußwinkel **fest**

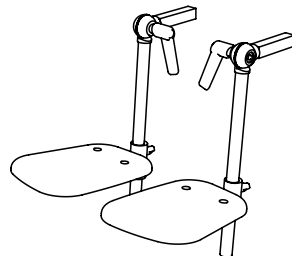

**Fußbank geteilt mit Kugelgelenken, dreidimensional verstellbar**  
Code 1010310

Kniewinkel verstellbar, Fußwinkel **mit Kugelgelenken**

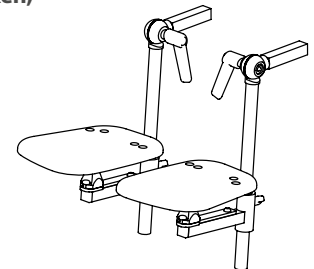

**Nicht kombinierbar mit Fußwinkel verstellbar, Hochklappmechanik und Fersenkante!**

**Holz / Aufpreis** **115,- €**  
**Metall / Aufpreis** **115,- €**

**Holz / Aufpreis** **187,- €**

## Fußbankzubehör

**Fußwinkel, verstellbar**  
Code 1017018

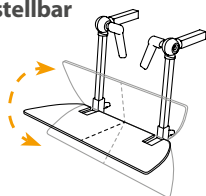

**Nicht in Kombination mit Hochklappmechanik und Fußbank, geteilt mit Spitzfuß möglich!**

**Aufpreis** **113,- €**

**Hochklappmechanik -22° bis 90°**  
Code 1017724

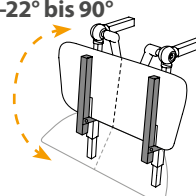

**Nicht in Kombination mit Fußwinkel, verstellbar und Fußbank, geteilt mit Spitzfuß möglich!**

**Aufpreis** **177,- €**

**Fersenkante**

**Nicht für geteilte Holzfußbank möglich!**

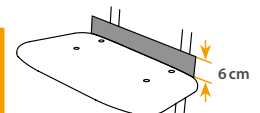

Code	Fußbank
217-1	für durchgehende Fußbank
217-2	für geteilte Fußbank

**Bitte beachten Sie die minimal erforderliche Unterschenkelhöhe von 18 cm in Verbindung mit einem Wadenpolster!**

**Stück** **113,- €**

Weitere technische Daten finden Sie auf [www.rehatec.com](http://www.rehatec.com) -> Downloads. Oder fordern Sie diese einfach per eMail, FAX oder Post an!

Gültig bis auf Widerruf ab 01.01.2024. © Vervielfältigung nur mit Genehmigung der Rehatec® GmbH erlaubt.

Technische Änderungen vorbehalten. Es gelten unsere Allgemeinen Geschäftsbedingungen. Diese finden Sie auf [www.rehatec.com](http://www.rehatec.com).

Mit einer Bestellung bestätigen Sie automatisch unsere AGB gelesen und akzeptiert zu haben.

Rehatec® GmbH, In den Kreuzwiesen 35, 69250 Schönau, **Tel. (06228) 9136-0, Fax. (06228) 9136-99, info@rehatec.com, www.rehatec.com**

## Fußbankzubehör

**Fußbankpolster, durchgehend, 2 cm dick**  
Code 1017849

2 cm dick,  
in Kunstleder  
schwarz

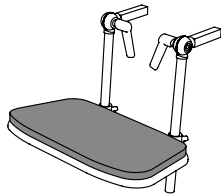

Die Fußbankpolster sind in Kombination mit Fußschalen nicht möglich!

**Aufpreis**

**115,- €**

**Fußbankpolster, geteilt, 2 cm dick**  
Code 1017920

2 cm dick,  
in Kunstleder  
schwarz

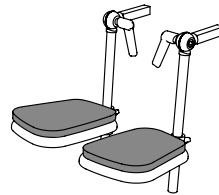

Die Fußbankpolster sind in Kombination mit Fußschalen nicht möglich!

**Aufpreis**

**164,- €**

**Fußschalen inkl. Fußriemen**  
Code 1014598

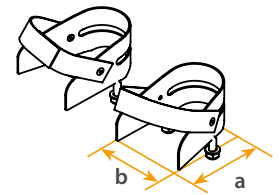

Nicht kombinierbar mit Fußbankpolster

**Paar**

**302,- €**

**Wadenpolster, durchgehend**  
In Bezugfarbe

Bitte beachten Sie die minimal erforderliche Unterschenkel-länge von 18 cm in Verbindung mit einer Fersenkante!

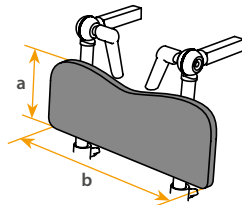

Code	Unterschenkel-länge	a	b
1010280	18-30 cm	11 cm	28 cm

**Stück**

**193,- €**

**Wadenpolster, geteilt**  
In Kunstleder Schwarz

Bitte beachten Sie die minimal erforderliche Unterschenkel-länge von 18 cm in Verbindung mit einer Fersenkante!

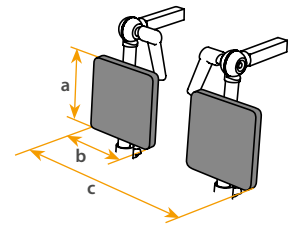

Code	Unterschenkel-länge	a	b	c
1010837	18-30 cm	11 cm	12,5 cm	26,5 cm

**Paar**

**240,- €**

## Pelotten

**Abduktionskeil, abklappbar**  
Code 1010854

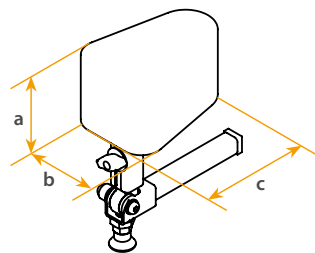

a	b	c
6,5 cm	7,5 cm	11 cm

**Stück**

**246,- €**

## Minusposition

**Ohne Sitz-, Becken- und Rückenpolster/-bezug**  
Code 11908

**NEU**

**105,- € (netto)**

## Pelotten

**Oberschenkelführung**

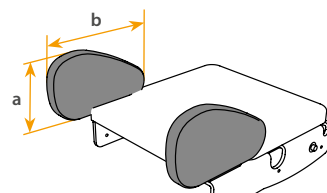

Gr.	Code	a	b
Mini	1010754	7 cm	12 cm
0	1009181	8 cm	14 cm

**Paar**

**199,- €**

**Beckenpelotten, breitenverstellbar**

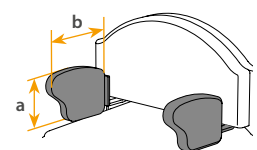

Gr.	Code	a	b
Mini	1010752	6,5 cm	7 cm
0	1010168	8 cm	10 cm

**Paar**

**389,- €**

Weitere technische Daten finden Sie auf [www.rehatec.com](http://www.rehatec.com) -> Downloads. Oder fordern Sie diese einfach per eMail, FAX oder Post an!

Gültig bis auf Widerruf ab 01.01.2024. © Vervielfältigung nur mit Genehmigung der Rehatec® GmbH erlaubt.

Technische Änderungen vorbehalten. Es gelten unsere Allgemeinen Geschäftsbedingungen. Diese finden Sie auf [www.rehatec.com](http://www.rehatec.com).

Mit einer Bestellung bestätigen Sie automatisch unsere AGB gelesen und akzeptiert zu haben.

Rehatec® GmbH, In den Kreuzwiesen 35, 69250 Schönau, **Tel. (06228) 9136-0, Fax. (06228) 9136-99, info@rehatec.com, www.rehatec.com**

Pelotten																					
<b>Seitenführungpelotten, höhen- und breitenverstellbar</b> <table border="1"> <thead> <tr> <th>Gr.</th> <th>Code</th> <th>a</th> <th>b</th> </tr> </thead> <tbody> <tr> <td>Mini</td> <td>1010749</td> <td>10 cm</td> <td>8 cm</td> </tr> <tr> <td>0</td> <td>1010169</td> <td>11 cm</td> <td>10,5 cm</td> </tr> </tbody> </table>		Gr.	Code	a	b	Mini	1010749	10 cm	8 cm	0	1010169	11 cm	10,5 cm	<b>Armführung</b> <table border="1"> <thead> <tr> <th>Code</th> <th>a</th> <th>b</th> </tr> </thead> <tbody> <tr> <td>1010598</td> <td>12 cm</td> <td>9 cm</td> </tr> </tbody> </table>		Code	a	b	1010598	12 cm	9 cm
Gr.	Code	a	b																		
Mini	1010749	10 cm	8 cm																		
0	1010169	11 cm	10,5 cm																		
Code	a	b																			
1010598	12 cm	9 cm																			
<b>Paar</b> <span style="float: right;">111,- €</span>		<b>Paar</b> <span style="float: right;">225,- €</span>																			

Kopfstützen																				
<b>Kopfstütze, gerade (Kopfstützenhalter wählen)</b> <table border="1"> <thead> <tr> <th>Code</th> <th>a</th> <th>b</th> </tr> </thead> <tbody> <tr> <td>1010166</td> <td>11 cm</td> <td>20 cm</td> </tr> </tbody> </table> <p><b>Halter wählen! Ansonsten mit Standardhalter</b></p>	Code	a	b	1010166	11 cm	20 cm	<b>Kopfstütze, Muschelform (Kopfstützenhalter wählen)</b> <table border="1"> <thead> <tr> <th>Code</th> <th>a</th> <th>b</th> </tr> </thead> <tbody> <tr> <td>1009693</td> <td>11 cm</td> <td>19 cm</td> </tr> </tbody> </table> <p><b>Halter wählen! Ansonsten mit Standardhalter</b></p>	Code	a	b	1009693	11 cm	19 cm	<b>Kopfstütze, verstellbar (Kopfstützenhalter wählen)</b> <table border="1"> <thead> <tr> <th>Code</th> <th>a</th> <th>b</th> </tr> </thead> <tbody> <tr> <td>1018345</td> <td>10 cm</td> <td>33 cm</td> </tr> </tbody> </table> <p><b>Halter wählen! Ansonsten mit Standardhalter</b></p>	Code	a	b	1018345	10 cm	33 cm
Code	a	b																		
1010166	11 cm	20 cm																		
Code	a	b																		
1009693	11 cm	19 cm																		
Code	a	b																		
1018345	10 cm	33 cm																		
<b>Stück</b> <span style="float: right;">275,- €</span>	<b>Stück</b> <span style="float: right;">375,- €</span>	<b>Stück</b> <span style="float: right;">382,- €</span>																		

<b>Heads Up Kopfstütze, Schulterführung kurz, Hinterhauptführung hoch*</b> <table border="1"> <thead> <tr> <th>Größen</th> <th>a</th> <th>b</th> <th>Code</th> </tr> </thead> <tbody> <tr> <td>Gr. 1 Infant</td> <td>8,5 cm</td> <td>14 cm</td> <td>HK02</td> </tr> <tr> <td>Gr. 2 Small</td> <td>10 cm</td> <td>14 cm</td> <td>HK06</td> </tr> </tbody> </table> <p>a = hintere Kragenbreite b = Länge Schulterführung</p> <p><b>Bitte Halter wählen! Ansonsten mit Standardhalter</b></p>	Größen	a	b	Code	Gr. 1 Infant	8,5 cm	14 cm	HK02	Gr. 2 Small	10 cm	14 cm	HK06	<b>Kopfstützensystem mit Wingführung an den Seitenpolstern*</b> <table border="1"> <thead> <tr> <th>Kopfstütze</th> <th>a</th> <th>b</th> </tr> </thead> <tbody> <tr> <td>K0015</td> <td>8 cm</td> <td>20 cm</td> </tr> </tbody> </table> <p><b>Bitte Halter wählen! Ansonsten mit Standardhalter</b></p>	Kopfstütze	a	b	K0015	8 cm	20 cm
Größen	a	b	Code																
Gr. 1 Infant	8,5 cm	14 cm	HK02																
Gr. 2 Small	10 cm	14 cm	HK06																
Kopfstütze	a	b																	
K0015	8 cm	20 cm																	
<b>Gr. 1 Infant</b> <span style="float: right;">1.105,- €</span> <b>Gr. 2 Small</b> <span style="float: right;">1.120,- €</span>	<b>K0015</b> <span style="float: right;">489,- €</span>																		

\* wird in Verbindung mit der Option „Kopfstützenhalter mit Klemmverstellung“ empfohlen!

Kopfstützenhalter			
<b>Kopfstützenhalter Standard</b> Code 1010410-AP Abgekröpfter Halter mit Rundrohraufnahme	<b>Kopfstützenhalter mit Zahnsegmentverstellung</b> Code 1013253-AP Abgekröpfter Halter mit Vierkantaufnahme	<b>Kopfstützenhalter mit Klemmverstellung</b> Code 1014903-AP Für niedrige Kopfstützeinstellungen geeignet	
<b>Standard</b>	<b>Stück/Aufpreis</b> <span style="float: right;">93,- €</span>	<b>Stück/Aufpreis</b> <span style="float: right;">93,- €</span>	



**Bitte wähle zu deiner Kopfstütze einen Halter. Sollte nichts ausgewählt sein, wird der Standardhalter verwendet.**

## Halter ohne Kopfstütze

### Kopfstützenhalter mit Klemmverstellung für Einsatz von Fremdkopfstützen geeignet

Code 1014903

- Winkelverstellbar
- Mit Aufnahme für Vierkantrohr 15 × 15
- Für niedrige Kopfstützeinstellungen geeignet



Ohne Kopfstütze!

Stück

187, – €

### Kopfstützenhalter mit Zahnsegmentverstellung für Einsatz von Fremdkopfstützen geeignet

Code 1013253

- Winkelverstellbar
- Abgekröpfter Halter mit Aufnahme für Vierkantrohr 15 × 15

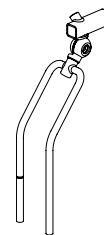

Ohne Kopfstütze!

Stück

187, – €

## Begurtung

### Begurtungs-Montagesatz für den Sitzbereich

Code 1021107

Zur Befestigung von Beckengurten

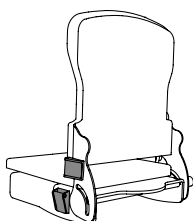

Satz

46, – €

### Begurtungs-Montagesatz für den Rückenbereich

Code 1021086

Zur Befestigung von Brustgurten

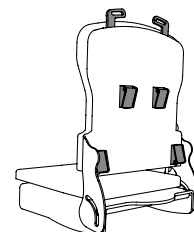

Satz

46, – €

### Leibchen

Material: Kunstleder Schwarz

Material: Neopren

Gr.	Code
0	1013494
1	1013490

Gr.	Code
0	1013493
1	1013488

Stück

213, – €

Stück

266, – €

### Feste Gurte im Schulterbereich und Steckschnallen im Beckenbereich

Montage ist nur mit Begurtungs-Montagesatz (Rücken) möglich, Code 1021086

Gr.	a	b	c
0	22 cm	17 cm	7 cm
1	27 cm	21 cm	8 cm

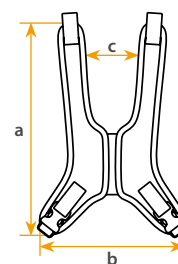

### Brustschultergurt

Material: Kunstleder Schwarz

Material: Neopren

Gr.	Code
0	1013492
1	1010372

Gr.	Code
0	1013491
1	1010373

Stück

185, – €

Stück

235, – €

### Feste Gurte im Schulterbereich und Steckschnallen im Beckenbereich

Montage ist nur mit Begurtungs-Montagesatz (Rücken) möglich, Code 1021086

Gr.	a	b	c
0	22 cm	17 cm	7 cm
1	27 cm	21 cm	8 cm

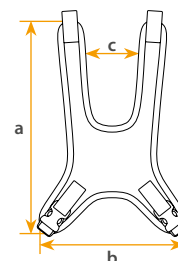

Weitere technische Daten finden Sie auf [www.rehatec.com](http://www.rehatec.com) -> Downloads. Oder fordern Sie diese einfach per eMail, FAX oder Post an!

Gültig bis auf Widerruf ab 01.01.2024. © Vervielfältigung nur mit Genehmigung der Rehatec® GmbH erlaubt.

Technische Änderungen vorbehalten. Es gelten unsere Allgemeinen Geschäftsbedingungen. Diese finden Sie auf [www.rehatec.com](http://www.rehatec.com).

Mit einer Bestellung bestätigen Sie automatisch unsere AGB gelesen und akzeptiert zu haben.

Rehatec® GmbH, In den Kreuzwiesen 35, 69250 Schönau, Tel. (06228) 9136-0, Fax. (06228) 9136-99, [info@rehatec.com](mailto:info@rehatec.com), [www.rehatec.com](http://www.rehatec.com)

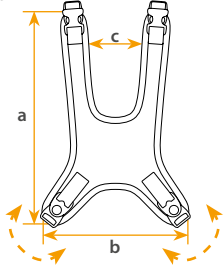

Begurtung															
<b>Brustschultergurt mit Steckschnallen und Drehverschluss</b>  Material: Kunstleder Schwarz		<b>Steckschnallen im Schulterbereich und Drehverschluss im Beckenbereich</b>  Material: Neopren													
<table border="1" style="width: 100%; border-collapse: collapse;"> <thead> <tr> <th>Gr.</th> <th>Code</th> </tr> </thead> <tbody> <tr> <td>0</td> <td>1021871</td> </tr> <tr> <td>1</td> <td>1021874</td> </tr> </tbody> </table>		Gr.	Code	0	1021871	1	1021874	<table border="1" style="width: 100%; border-collapse: collapse;"> <thead> <tr> <th>Gr.</th> <th>Code</th> </tr> </thead> <tbody> <tr> <td>0</td> <td>1021872</td> </tr> <tr> <td>1</td> <td>1021875</td> </tr> </tbody> </table>		Gr.	Code	0	1021872	1	1021875
Gr.	Code														
0	1021871														
1	1021874														
Gr.	Code														
0	1021872														
1	1021875														
<table border="1" style="width: 100%; border-collapse: collapse;"> <thead> <tr> <th>Gr.</th> <th>a</th> <th>b</th> <th>c</th> </tr> </thead> <tbody> <tr> <td>0</td> <td>22 cm</td> <td>13 cm</td> <td>9 cm</td> </tr> <tr> <td>1</td> <td>28 cm</td> <td>16 cm</td> <td>9 cm</td> </tr> </tbody> </table>		Gr.	a	b	c	0	22 cm	13 cm	9 cm	1	28 cm	16 cm	9 cm	<div style="border: 2px solid orange; padding: 5px; display: inline-block;"> <b>Montage ist nur mit Begurtungs-Montagesatz (Rücken) möglich, Code 1021086</b> </div> 	
Gr.	a	b	c												
0	22 cm	13 cm	9 cm												
1	28 cm	16 cm	9 cm												
<b>Stück</b>	<b>185,- €</b>	<b>Stück</b>	<b>235,- €</b>												

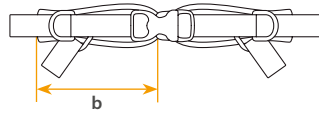
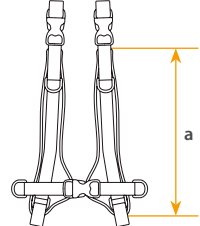
<b>4-Punkt-Beckengurt</b>  <div style="border: 2px solid orange; padding: 5px; display: inline-block;"> <b>Montage ist nur mit Begurtungs-Montagesatz (Sitz) möglich, Code 1021107</b> </div>  <table border="1" style="width: 100%; border-collapse: collapse;"> <thead> <tr> <th>Code</th> <th>b (Polsterbreite)</th> </tr> </thead> <tbody> <tr> <td>1010366</td> <td>10,5 cm</td> </tr> </tbody> </table>	Code	b (Polsterbreite)	1010366	10,5 cm	<b>4-Punkt-Oberkörpergurt</b>  <div style="border: 2px solid orange; padding: 5px; display: inline-block;"> <b>Montage ist nur mit Begurtungs-Montagesatz (Rücken) möglich, Code 1021086</b> </div>  <table border="1" style="width: 100%; border-collapse: collapse;"> <thead> <tr> <th>Code</th> <th>a (Polsterlänge)</th> </tr> </thead> <tbody> <tr> <td>1010361</td> <td>21 cm</td> </tr> </tbody> </table>	Code	a (Polsterlänge)	1010361	21 cm
Code	b (Polsterbreite)								
1010366	10,5 cm								
Code	a (Polsterlänge)								
1010361	21 cm								
<b>Stück</b>	<b>168,- €</b>	<b>Stück</b>	<b>192,- €</b>						

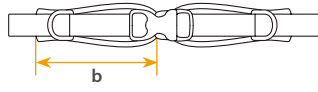
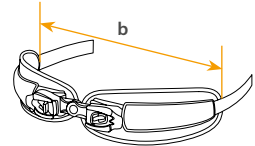
<b>2-Punkt-Beckengurt</b>   <div style="border: 2px solid orange; padding: 5px; display: inline-block;"> <b>Montage ist nur mit Begurtungs-Montagesatz (Sitz) möglich, Code 1021107</b> </div> <table border="1" style="width: 100%; border-collapse: collapse;"> <thead> <tr> <th>Code</th> <th>b (Polsterbreite)</th> </tr> </thead> <tbody> <tr> <td>1010364</td> <td>10,5 cm</td> </tr> </tbody> </table>	Code	b (Polsterbreite)	1010364	10,5 cm	<b>Pelvi.Loc-Beckengurt 3D</b> Code 1022024   <table border="1" style="width: 100%; border-collapse: collapse;"> <thead> <tr> <th>Gr.</th> <th>b (Beckenbreite)</th> </tr> </thead> <tbody> <tr> <td>XXXS</td> <td>8 – 16 cm</td> </tr> <tr> <td>XXS</td> <td>12 – 20 cm</td> </tr> </tbody> </table> <div style="border: 2px solid orange; padding: 5px; display: inline-block;"> <b>Montage nur mit Begurtungs-Montagesatz (Sitz) möglich, Code 1021107</b> </div>	Gr.	b (Beckenbreite)	XXXS	8 – 16 cm	XXS	12 – 20 cm
Code	b (Polsterbreite)										
1010364	10,5 cm										
Gr.	b (Beckenbreite)										
XXXS	8 – 16 cm										
XXS	12 – 20 cm										
<b>Stück</b>	<b>97,- €</b>	<b>Stück</b>	<b>340,- €</b>								

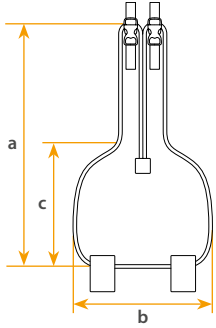
<b>Sitzhose</b> Code 1010369  <div style="border: 2px solid orange; padding: 5px; display: inline-block;"> <b>Montage ist nur mit Begurtungs-Montagesatz (Sitz) möglich, Code 1021107</b> </div>							
<table border="1" style="width: 100%; border-collapse: collapse;"> <thead> <tr> <th>a</th> <th>b</th> <th>c</th> </tr> </thead> <tbody> <tr> <td>37 cm</td> <td>21 cm</td> <td>15 cm</td> </tr> </tbody> </table>		a	b	c	37 cm	21 cm	15 cm
a	b	c					
37 cm	21 cm	15 cm					
<b>Stück</b>	<b>162,- €</b>						

