

Système d'appuie-tête Pro

Système d'appuie-tête à 3 éléments et 4 éléments

REHATEC®

RC 70010

Devis

Expéditeur / Adresse de facturation

Commande

Adresse d'expédition

Client

Date

Commission

Numéro du dispositif

26.99.02.3000 (numéro de décompte)

Appuie-tête

Système d'appuie-tête pour adultes avec guidage Wing sur les rembourrages latéraux

sans tube de réglage en profondeur

Choisir une fixation à la page 2A, sinon livraison sans fixation !

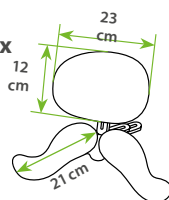

K0001

1 390,-

Système d'appuie-tête pour adultes avec guidage Wing sur les rembourrages latéraux

sans tube de réglage en profondeur

Choisir une fixation à la page 2A, sinon livraison sans fixation !

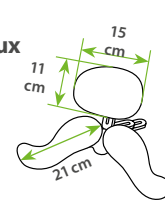

K0002

1 260,-

Système d'appuie-tête pour adolescents et adultes sans guidage Wing sur les rembourrages latéraux

sans tube de réglage en profondeur

Choisir une fixation à la page 2A, sinon livraison sans fixation !

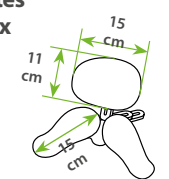

K0003

1 260,-

Système d'appuie-tête pour enfants et adolescents avec guidage Wing sur les rembourrages latéraux

sans tube de réglage en profondeur

Choisir une fixation à la page 2A, sinon livraison sans fixation !

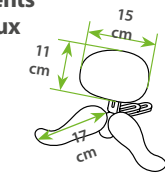

K0004

1 260,-

Système d'appuie-tête pour enfants avec guidage Wing sur les rembourrages latéraux

sans tube de réglage en profondeur

Choisir une fixation à la page 2A, sinon livraison sans fixation !

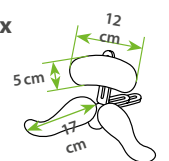

K0005

1 260,-

Système d'appuie-tête pour enfants sans guidage Wing sur les rembourrages latéraux

sans tube de réglage en profondeur

Choisir une fixation à la page 2A, sinon livraison sans fixation !

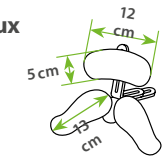

K0006

1 260,-

Système d'appuie-tête pour enfants en bas âge avec guidage Wing sur les rembourrages latéraux

sans tube de réglage en profondeur

Choisir une fixation à la page 2A, sinon livraison sans fixation !

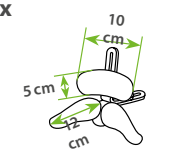

K0007

1 260,-

Système d'appuie-tête pour enfants, adolescents et adultes avec fixation en T et guidage Wing sur les rembourrages latéraux

sans tube de réglage en profondeur

Choisir une fixation à la page 2A, sinon livraison sans fixation !

T.	a	b1	b2	c
K0019	5 cm	26-30 cm	14 cm	17 cm
K0020	5 cm	33-42 cm	17 cm	21 cm

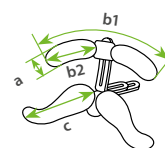

K0019 (enfants / adolescents)
K0020 (adultes)

1 560,-
1 560,-



Système d'appuie-tête Pro

Système d'appuie-tête à 3 éléments et 4 éléments

REHATEC®

RC 70010

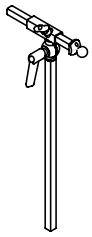
Fixations (en option)

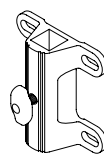
<p>Carré droit, amovible</p> <p>Avec segment denté et tube de réglage de la profondeur 16 cm sans embase de fixation</p> 	<p>Carré coudé, amovible</p> <p>Avec segment denté et tube de réglage de la profondeur 16 cm sans embase de fixation</p> 	<p>Embase de fixation</p> <p>en aluminium, 7 cm avec mini-molette pour les fixations K0040 et K0041</p> 
<p>K0040</p>	<p>K0041</p>	<p>1008323-KS incl.</p>

Adaptateurs

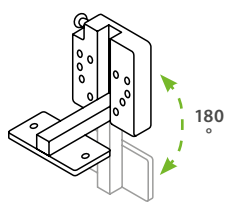
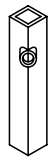
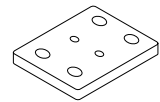
<p>Fixation, pivotable</p> 	<p>Netti, amovible</p> 	<p>Breezy, Plateau d'adaptateur</p> 
<p>K0051 200,-</p>	<p>K0052 45,-</p>	<p>K0056 38,-</p>

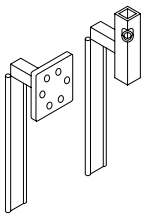
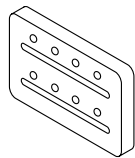
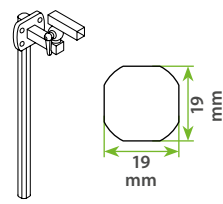
<p>Cirrus Silencio / Rea, amovible</p>  <p>Plateau 4 pans</p>	<p>Adaptateur de réglage latéral</p> 	<p>Adaptateur Breezy, sans réglage en profondeur</p>  <p>19 mm 19 mm</p>
<p>K0053 200,-</p>	<p>K0054 200,-</p>	<p>1009892 310,-</p>

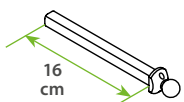
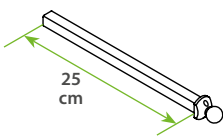
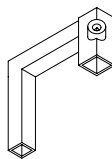
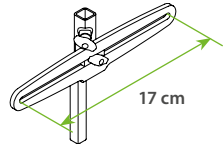
<p>Tube de profondeur court, tête sphérique pour adaptateur Breezy</p>  <p>16 cm</p> <p>Inclus pour K0040 et K0041!</p>	<p>Tube de profondeur long, tête sphérique pour adaptateur Breezy / K0040 / K0041</p>  <p>25 cm</p>	<p>Adaptateur de remise en position initiale</p> <p>Déplacement de 8 cm vers l'arrière</p> 	<p>Support d'appuie-tête, réglable en largeur</p> <p>chromé</p>  <p>17 cm</p>
<p>1005379 110,-</p>	<p>1005380 145,-</p>	<p>1007669 180,-</p>	<p>1017832-HU 160,-</p>

Système d'appuie-tête Pro

Système d'appuie-tête à 3 éléments et 4 éléments



REHATEC®

RC 70010

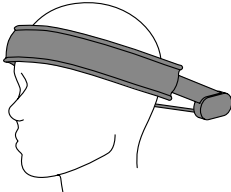
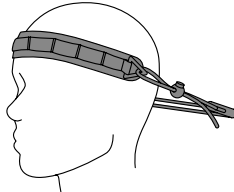
Système de sangle frontale pour K0002 jusqu'à K0006, K0018

Système de sangle frontale statique		Système de sangle frontale dynamique	
Réglable par fermeture velcro		Réglable par bandes et billes de réglage	
K0081	430,-	K0082 adolescents / adultes K0083 enfants	580,- 580,-

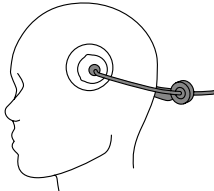
Configuration latérale, pivotable pour K0001-K0006, K0018

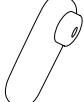
Fixation pour rembourrage latéral	Rembourrage pour configuration latérale														
Pivotable sans rembourrage															
gauche droite	<table border="1"> <thead> <tr> <th>Longueur</th> <th>Largeur</th> </tr> </thead> <tbody> <tr> <td>6,5 cm</td> <td>6,5 cm</td> </tr> </tbody> </table> gauche droite	Longueur	Largeur	6,5 cm	6,5 cm	<table border="1"> <thead> <tr> <th>Longueur</th> <th>Largeur</th> </tr> </thead> <tbody> <tr> <td>14 cm</td> <td>6 cm</td> </tr> </tbody> </table> gauche droite	Longueur	Largeur	14 cm	6 cm	<table border="1"> <thead> <tr> <th>Longueur</th> <th>Largeur</th> </tr> </thead> <tbody> <tr> <td>17 cm</td> <td>5,5 cm</td> </tr> </tbody> </table> gauche droite	Longueur	Largeur	17 cm	5,5 cm
Longueur	Largeur														
6,5 cm	6,5 cm														
Longueur	Largeur														
14 cm	6 cm														
Longueur	Largeur														
17 cm	5,5 cm														
K0070/Unité	675,-	K0071/Unité	135,-	K0072/Unité	180,-	K0073/Unité	180,-								

Pour toute construction spéciale, veuillez utiliser notre nouveau formulaire « Adaptation / Construction spéciale ». Vous le trouverez dans la rubrique de téléchargement sur www.rehatec.com

Attention : les prix des pièces de rechange peuvent différer des prix indiqués sur le formulaire d'adaptation.