

Kostenvoranschlag Bestellung

REHATEC®

Sitzschalenfahrgestell Mika

Adresse (Firmenstempel)	Patientengewicht (ca.)	Kommission:	
	Patientengröße (ca.)	Besteller:	Datum:

(Seite 1)

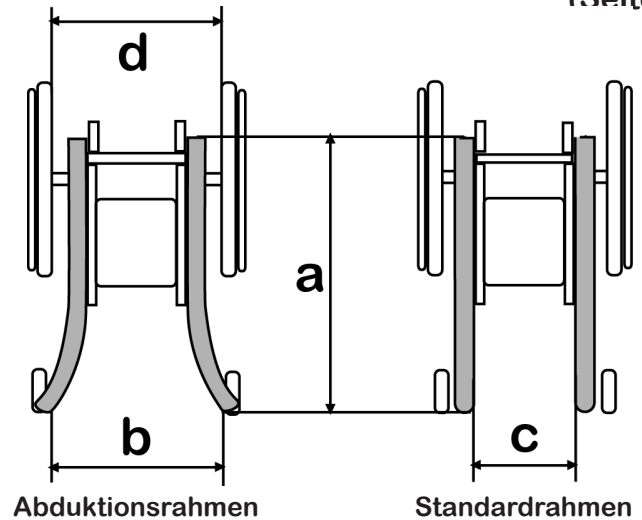

Hilfsmittelnummern:

Mika 12" Antriebsrad 26.99.01.1019
 Mika mit Greifreifenantrieb 26.99.01.3012

Gr.	Sitzhöhe minimal	Rahmenbreite Abduktionsrahmen innen (Maß b)	Rahmenbreite gerader Rahmen innen (Maß c)	Breite zwischen Antriebsrad (Maß d)	Rahmenlänge (Maß a)
0	41 cm bei 20"	42 cm	32 cm	46 cm	67 cm
1	41 cm bei 20"	46 cm	35 cm	49 cm	67 cm
2	46 cm bei 20"	51 cm	38 cm	52 cm	74 cm
3	46 cm bei 20"	54 cm	41 cm	55 cm	74 cm

Gewicht und Zuladung	Radstandsverlängerung	Antriebsräder Trommelbremse	Kippwinkel	Abduktionsrahmen	Farben*	Bremsgriffe
Je nach Ausstattung ab 14kg max. Patientengewicht incl. Sitzschale 120kg* *Ab 90kg zusätzliche Gasfeder erforderlich	Größe 0 und 1 12,5 cm	12"	30°	<input type="checkbox"/> Ja <input type="checkbox"/> Nein	<input type="checkbox"/> silber <input type="checkbox"/> dormant fire red <input type="checkbox"/> dormant night blue	automatisch rastend <input type="checkbox"/> Ja <input type="checkbox"/> Nein
		20"				
	Größe 2 und 3 10 cm	22"	Rückenwinkel			
		24"	50°			

* **Achtung:** Weitere Farben auf Anfrage möglich!









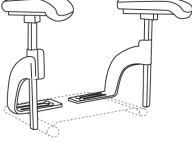

Armlehnen	für Mika Gr.	Rohrlänge	Code
Gr. 1	0 und 1	23cm	3901
Gr. 2	0 und 1 - lange Sitztiefe	28cm	3902
Gr. 2	2	28cm	3903
Gr. 3	2 - lange Sitztiefe	33cm	3905
Gr. 3	3	33cm	3906

Rückenverstellung:
<input type="checkbox"/> Standard <input type="checkbox"/> Gasdruckfeder Code 362

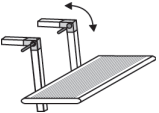
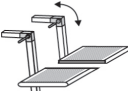
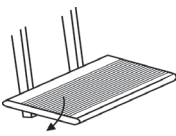
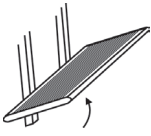
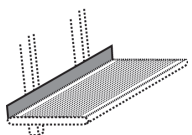
Weitere technische Daten finden Sie auf www.rehatec.com -> Downloads. Oder fordern Sie diese einfach per eMail, FAX oder Post an!

Preise gültig bis 30.06.2010 Preise zzgl. ges. MwSt © Vervielfältigung nur mit Genehmigung der Rehatec Dieter Frank GmbH erlaubt. Technische Änderungen und Druckfehler vorbehalten.

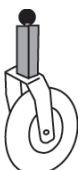
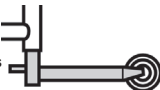
Sitzschalenfahrgestell Mika

Mika gerader Rahmen Antriebsrad mit Trommelbremse <input type="checkbox"/> Größe 0 Code 300 <input type="checkbox"/> Größe 1 Code 301 <input type="checkbox"/> Größe 2 Code 302 <input type="checkbox"/> Größe 3 Code 303	Abduktionsrahmen für Größe 0, 1, 2 und 3 Code 307	Langer Rahmen inkl. Sitztiefenverlängerung von 10cm <input type="checkbox"/> für Größe 1 Länge 74cm - Code 304 <input type="checkbox"/> für Größe 2 und 3 Länge 84cm - Code 306	zusätzliche Gasfeder Code 316 (ab 90kg Patientengewicht inkl. Sitzschale)	Sitztiefenverlängerung nach hinten um 10cm Code 348 (Nur bei Standard-Rahmen möglich. Skalamobilbau nur in Sonderanfertigung möglich!)
<input type="checkbox"/> Grundpreis 1.965,- €	<input type="checkbox"/> OPTIONAL	<input type="checkbox"/> MP 255,- €	<input type="checkbox"/> Stück 510,- €	<input checked="" type="checkbox"/> STANDARD
Halter für: (Bei größe 0 nicht möglich) <input type="checkbox"/> S'Max Code 322 <input type="checkbox"/> Skala/Viamobil Code 321	Armlehnen Code 4000 	Armlehnen winkelverstellbar (siehe Tabelle Seite 1) <input type="checkbox"/> Code 3901 <input type="checkbox"/> Code 3902 <input type="checkbox"/> Code 3903 <input type="checkbox"/> Code 3905 <input type="checkbox"/> Code 3906 	Rückenbefestigung für Sitzschale Code 375 	Feststellbremse am Antriebsrad Code 324 (Trommelbremse serienmäßig)
<input type="checkbox"/> Satz 260,- €	<input type="checkbox"/> Satz 199,- €	<input type="checkbox"/> Satz 258,- €	<input type="checkbox"/> Satz 216,- €	<input type="checkbox"/> Satz 122,- €
Trapezadapter komplett <input type="checkbox"/> für Gr. 0 und 1 Code 350 <input type="checkbox"/> für Gr. 2 und 3 Code 351	Trapezadapter Unterteil <input type="checkbox"/> Gr. 1 (für Gr. 0 + 1) Code 35001 <input type="checkbox"/> Gr. 2 (für Gr. 2 + 3) Code 35101	Kraftknottensystem Code 399	Fußbankaufnahme an Sitzplatte Code 353 (für separate Fußbank)	Schiebebogen winkelverstellbar Code 331 
<input type="checkbox"/> Satz 337,- €	<input type="checkbox"/> Stück 177,- €	<input type="checkbox"/> Satz 460,- €	<input type="checkbox"/> Satz 74,- €	<input type="checkbox"/> MP 55,- €
Fußbank komplett Code 213 (Kniewinkel verstellbar, Fußwin- kel fest mit Aufnahme Code 353) 	Fußbank komplett geteilt Code 21301 (Kniewinkel verstellbar, Fußwin- kel fest mit Aufnahme Code 353) 	Fußwinkel verstellbar Code 214 (Nicht in Kombination mit Code 216 möglich) 	Hochklappmechanismus Code 216 (Nicht in Kombination mit Code 214 möglich) 	Fersenkante Code 217 
<input type="checkbox"/> Stück 237,- €	<input type="checkbox"/> Paar 296,- €	<input type="checkbox"/> MP 85,- €	<input type="checkbox"/> MP 85,- €	<input type="checkbox"/> MP 85,- €
Antriebsrad mit Trommelbremse mit Bedienung für Begleitperson <input type="checkbox"/> 12" <input type="checkbox"/> 20" <input type="checkbox"/> 22" <input type="checkbox"/> 24" 	Antriebsrad pannensichere Bereifung - ohne MP „optional“ Code 361	Radschutz ab 20“ Code 360 Bei Verwendung des Radschut- zes verringert sich „Maß d“ um ca. 3cm! 	Speichenschutz <u>transparent:</u> <input type="checkbox"/> 22" - Code 365 <input type="checkbox"/> 24" - Code 366 <u>orange:</u> <input type="checkbox"/> 22" - Code 365-2 <input type="checkbox"/> 24" - Code 366-2 <u>blau:</u> <input type="checkbox"/> 22" - Code 365-1 <input type="checkbox"/> 24" - Code 366-1 	
<input checked="" type="checkbox"/> STANDARD	<input type="checkbox"/> OPTIONAL	<input type="checkbox"/> Paar 215,- €	<input type="checkbox"/> Paar 173,- €	<input type="checkbox"/>
Lenkrad <input type="checkbox"/> 6" Vollgummi <input type="checkbox"/> 6" luftbereift <input type="checkbox"/> 7" luftbereift <input type="checkbox"/> 7" Vollgummi <input type="checkbox"/> 200x50 luftbereift <input type="checkbox"/> 200x50 Vollgummi 	Lenkradstop ab 7“ Code 337 	Kippsicherung Code 341 (Bei Skalamobil und S'Max nicht möglich) <input type="checkbox"/> links <input type="checkbox"/> rechts 	Ankippbügel Code 342 <input type="checkbox"/> links <input type="checkbox"/> rechts 	
<input checked="" type="checkbox"/> STANDARD	<input type="checkbox"/> Satz 167,- €	<input type="checkbox"/> Stück 108,- €	<input type="checkbox"/> Stück 60,- €	<input type="checkbox"/>

Weitere technische Daten finden Sie auf www.rehatec.com -> Downloads. Oder fordern Sie diese einfach per eMail, FAX oder Post an!

Preise gültig bis 30.06.2010 Preise zzgl. ges. MwSt © Vervielfältigung nur mit Genehmigung der Rehatec Dieter Frank GmbH erlaubt.
 Technische Änderungen und Druckfehler vorbehalten.