

Kostenvoranschlag Bestellung

REHATEC®

Sitzschalenfahrgestell Calimero

Adresse (Firmenstempel)	Patientengewicht (ca.)	Kommission:	
	Patientengröße (ca.)	Besteller:	Datum:

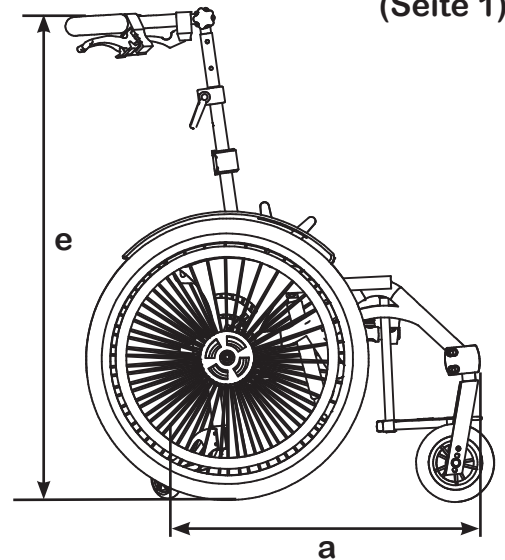
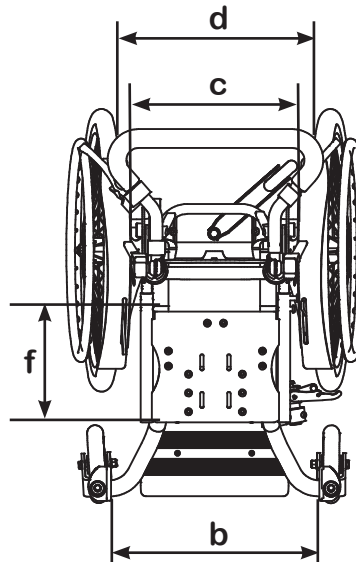
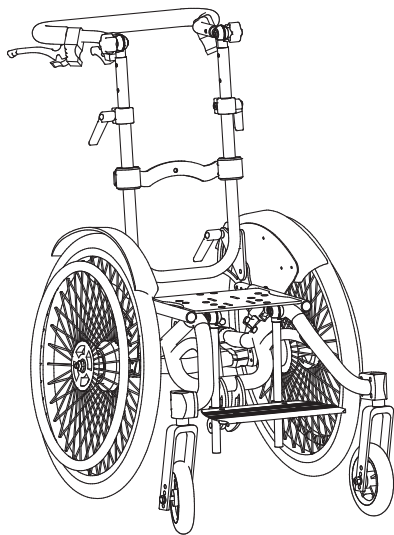

(Seite 1)

Hilfsmittelnummer:

Calimero mit Greifreifenantrieb 26.99.01.3... ist beantragt

Gr.	Sitzhöhe minimal	Rahmenbreite innen (Maß b)	Rahmenbreite (Radschutz) innen (Maß c)	Breite zwischen Antriebsrad (Maß d)	Rahmenlänge (Maß a)	Rückenhöhe Maß (e)	Sitzplatte (Tiefe) Maß (f)
0	41 cm bei 20"	42 cm	31 cm	35 cm	55 cm	88cm	27cm
1	41 cm bei 20"	46 cm	34 cm	38 cm	55 cm	88cm	27cm

Gewicht und Zuladung	Radstandsverlängerung	Antriebsräder Trommelbremse	Kippwinkel	Abduktionsrahmen	Radsturz	Bremsgriffe
Je nach Ausstattung ab 13kg max. Patientengewicht inkl. Sitzschale 75kg* <small>* größere Zuladung wegen der kleinen Bauart nicht möglich</small>	stufenlos 10 cm im Innenrahmen integriert	20" 22"	30°	Ja	<input type="checkbox"/> 0°	automatisch rastend <input type="checkbox"/> Ja <input type="checkbox"/> Nein
			Rückenwinkel		<input type="checkbox"/> 5°	
	Sitztiefenverstellung verschraubt 6cm		40°			

Farben

- RAL 9010 Reinweiß
- RAL 1018 Zinkgelb
- RAL 4003 Erikaviolett
- RAL 4008 Signalviolett
- RAL 5017 Verkehrsblau metallic
- RAL 9005 Tiefschwarz

Farbwunsch auf Anfrage: _____







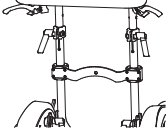
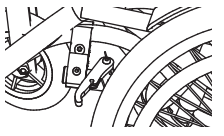
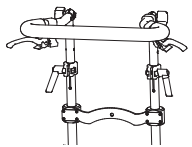

Rückenverstellung:
Manuell

Weitere technische Daten finden Sie auf www.rehatec.com -> Downloads. Oder fordern Sie diese einfach per eMail, FAX oder Post an!

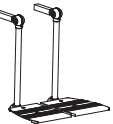
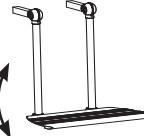
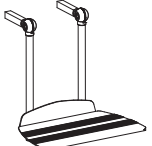
Preise gültig bis 29.02.2012 Preise zzgl. ges. MwSt © Vervielfältigung nur mit Genehmigung der Rehatec Dieter Frank GmbH erlaubt. Technische Änderungen und Druckfehler vorbehalten.

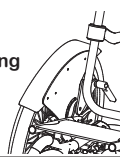
FAX (0 62 28) 91 36-99

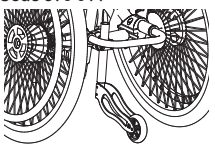
Sitzschalenfahrgestell Calimero

<p>Calimero Antriebsrad mit Trommelbremse</p> <p><input type="checkbox"/> Größe 0 Code 370 000 <input type="checkbox"/> Größe 1 Code 371 000</p>			<p>Sitztieferverlängerung nach hinten um 10cm</p>	
<p><input checked="" type="checkbox"/> Grundpreis 1.975,- €</p>	<p><input type="checkbox"/></p>	<p><input type="checkbox"/></p>	<p><input checked="" type="checkbox"/> STANDARD</p>	<p><input type="checkbox"/></p>
			<p>Rückenbefestigung für Sitzschale Code 370 001</p> 	<p>Feststellbremse am Antriebsrad Code 370 002</p> 
<p><input type="checkbox"/></p>	<p><input type="checkbox"/></p>	<p><input type="checkbox"/></p>	<p><input type="checkbox"/> Satz 216,- €</p>	<p><input type="checkbox"/> Satz 192,- €</p>
<p>Trapezadapter komplett <input type="checkbox"/> für Gr. 0 und 1 Code 370</p>	<p>Trapezadapter Unterteil <input type="checkbox"/> für Gr. 0 und 1 Code 37001</p>	<p>Kraftknotensystem Code 370 003</p>	<p>Fußbankaufnahme an Sitzplatte Code 370 004 (für separate Fußbank)</p>	<p>Schiebebogen winkelverstellbar</p> 
<p><input type="checkbox"/> Satz 337,- €</p>	<p><input type="checkbox"/> Stück 177,- €</p>	<p><input type="checkbox"/> Satz 460,- €</p>	<p><input type="checkbox"/> Satz 84,- €</p>	<p><input checked="" type="checkbox"/> Standard</p>
<p>Fußbank komplett Code 370 005 (Kniewinkel verstellbar, Fußwinkel fest inkl. Aufnahme Code 370004)</p> 	<p>Fußbank komplett geteilt Code 370 006 (Kniewinkel verstellbar, Fußwinkel fest inkl. Aufnahme Code 370004)</p> 	<p>Fußwinkel verstellbar Code 370 008</p> 		<p>Fersenkante Code 370 007</p> 
<p><input type="checkbox"/> Stück 255,- €</p>	<p><input type="checkbox"/> Paar 316,- €</p>	<p><input type="checkbox"/> MP 95,- €</p>	<p><input type="checkbox"/></p>	<p><input type="checkbox"/> MP 85,- €</p>
<p>Antriebsrad mit Trommelbremse mit Bedienung für Begleitperson</p>  <p><input type="checkbox"/> 20" <input type="checkbox"/> 22"</p>	<p>Antriebsrad pannensichere Bereifung - ohne MP „optional“ Code 370 013</p>	<p>Radschutz Ausf. o. Feststellbremse Code 370 009</p> <p><input type="checkbox"/> Carbon Nachbildung <input type="checkbox"/> Schwarz</p> 	<p>Radschutz Ausf. m. Feststellbremse Code 370 010</p> <p><input type="checkbox"/> Carbon Nachbildung <input type="checkbox"/> Schwarz</p> 	<p>Speichenschutz</p> <p>transparent: <input type="checkbox"/> 20" - Code 364 <input type="checkbox"/> 22" - Code 365</p> <p>orange: <input type="checkbox"/> 22" - Code 365-2</p> <p>blau: <input type="checkbox"/> 22" - Code 365-1</p> 
<p><input checked="" type="checkbox"/> STANDARD</p>	<p><input type="checkbox"/> OPTIONAL</p>	<p><input type="checkbox"/> Paar 225,- €</p>	<p><input type="checkbox"/> Paar 245,- €</p>	<p><input type="checkbox"/> Paar 173,- €</p>
<p>Lenkrad</p> <p><input type="checkbox"/> 5" Vollgummi <input type="checkbox"/> 6" Vollgummi <input type="checkbox"/> 6" luftbereift <input type="checkbox"/> 7" luftbereift <input type="checkbox"/> 7" Vollgummi</p>		<p>Kippsicherung Code 370 011</p> 	<p>Ankippbügel Code 370 012</p> 	
<p><input checked="" type="checkbox"/> STANDARD</p>	<p><input type="checkbox"/></p>	<p><input type="checkbox"/> Stück 158,- €</p>	<p><input type="checkbox"/> Stück 70,- €</p>	<p><input type="checkbox"/></p>

Weitere technische Daten finden Sie auf www.rehatec.com -> Downloads. Oder fordern Sie diese einfach per eMail, FAX oder Post an!
Preise gültig bis 29.02.2012 Preise zzgl. ges. MwSt © Vervielfältigung nur mit Genehmigung der Rehatec Dieter Frank GmbH erlaubt.

REHATEC® Dieter Frank GmbH, In den Kreuzwiesen 35, 69250 Schönau, Tel. 06228-9136-0, Fax. 06228-9136-99, info@rehatec.com, www.rehatec.com